

Sistem za turistični informacijski pult

Uvodna predstavitev

Gregor Sotlar

Predstavitev



Ideja

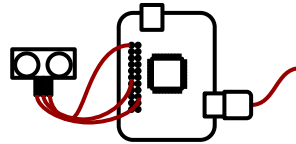

Opis sistema



Literatura



Zaključek

Ideja

- Narediti pult ki ima na sebi oprijemljiv uporabniški vmesnik za pridobivanje informacij na zaslonu.
- Je del ambientnega informacijskega sistema.
- Njegov namen je informirati obiskovalce določene lokacije o možnih dejavnostih (npr. izletov) preko zaslona, ki se nahaja v ozadju.
- Podajanje informacij glede na objekt, ki turista zanima.
- Pridobivanje informacij o obiskovalcih in ponudbi.
- Potencialno zamenjava za GUI naprave in letake.



Opis sistema

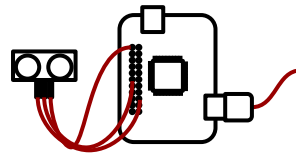
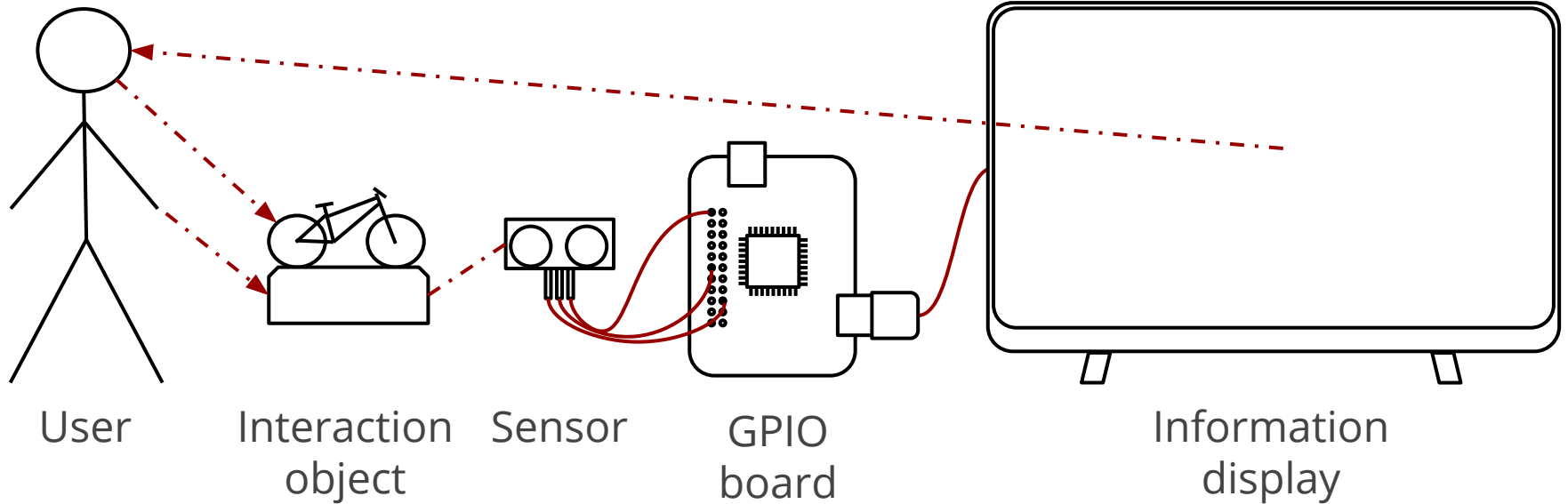

Literatura

- Emerging Frameworks for Tangible User Interfaces, Brygg Ullmer and Hiroshi Ishii
- A design approach for tangible user interface, Bernard Champoux et al.
- Informing Customers via Interactive Shelves, Peter Rogelj
- Raspberry Pi as Internet of Things hardware:

Performances and Constraints, Mirjana Maksimović



Zaključek

- Podobne rešitve
- Pregled primernih tehnoloških rešitev
- Implementirati sistem
- Možne izboljšave



Hvala za pozornost!

Vprašanja?